



**NCR**

Журнальный принтер

Инструкции по эксплуатации

B006-6508-A007

0507

---

Описанный в данной книге продукт является лицензионным продуктом корпорации NCR.

NCR и Personas являются торговыми марками корпорации NCR.

Другие наименования, упомянутые в данном издании, могут являться торговыми марками или зарегистрированными торговыми марками соответствующих компаний и признаются таковыми здесь и далее.

Корпорация NCR стремится повышать качество продукции по мере появления новых технологий, компонентов, программного обеспечения и встроенных программ. Поэтому корпорация NCR может изменять технические характеристики без предварительного уведомления.

Все описанные здесь возможности, функции и операции могут предлагаться NCR не во всех странах мира. В некоторых случаях на фотографиях изображены прототипы оборудования. Прежде чем использовать данный документ, рекомендуется обратиться к представителю NCR или в офис NCR для получения информации о применимости документа и его соответствии действительным характеристикам.

© 2007

Корпорация NCR, г. Дейтон, штат Огайо, США

<http://www.ncr.com>

Все права защищены.

# *Инструкции по эксплуатации журнального принтера NCR*

ВВЕДЕНИЕ .....	1
Содержание настоящей инструкции .....	1
О журнальном принтере.....	2
Информация о безопасности.....	2
СООБЩЕНИЯ ОБ ОШИБКАХ .....	3
НАПОЛНЕНИЕ .....	4
Замена бумаги .....	4
УСТРАНЕНИЕ ЗАМЯТИЯ.....	10
Устранение замятия журнала .....	10



# *Инструкции по эксплуатации журнального принтера NCR*

## **ВВЕДЕНИЕ**

Настоящие инструкции по эксплуатации описывают процедуры сервисного обслуживания первого уровня журнального USB-принтера NCR.

## **Содержание настоящей инструкции**

Книга состоит из следующих основных разделов:

- [О журнальном принтере](#)  
Содержит вводное описание функций журнального принтера. В инструкцию включена некоторая общая информация о безопасности, которой необходимо следовать при выполнении сервисного обслуживания первого уровня.
- [Сообщения об ошибках](#)  
Содержит таблицу сообщений об ошибках, отображаемую на панели оператора, и соответствующие действия по их устранению.
- [Наполнение](#)  
Включает пошаговые инструкции по замене бумаги в журнальном принтере.
- [Устранение замятия](#)  
Приводятся пошаговые инструкции по устранению замятий.

Для журнального принтера задачи по очистке и поиску и устранению неисправностей не требуются.

## О журнальном принтере

Журнальный принтер выдает распечатку истории транзакций, произведенных банкоматом, и ошибок в работе банкомата. Печатная головка используется для печати на термографической бумаге. Технология термографической печати позволяет печатать графику и дополнительные наборы символов.

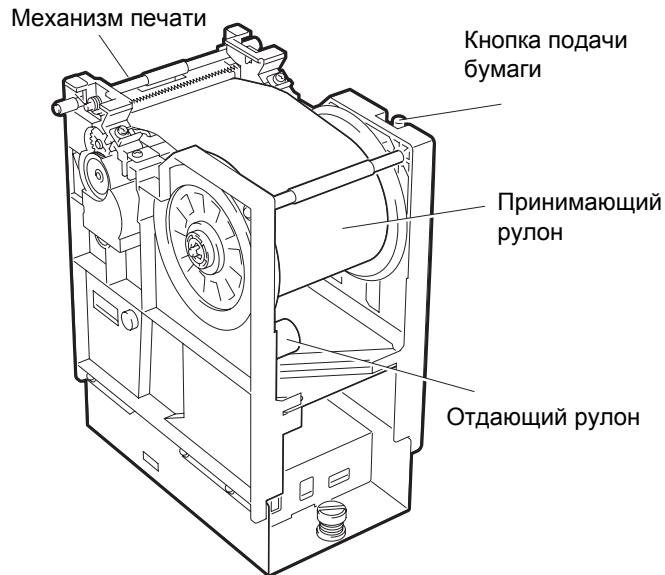

## Информация о безопасности

Строгое соблюдение следующих мер предосторожности поможет сократить риск повреждения оборудования или травмы при выполнении сервисного обслуживания первого уровня на журнальном принтере банкомата NCR.

### **ВНИМАНИЕ**

Не вставляйте в модуль или банкомат инструменты, ручки или другие приспособления, за исключением указанных в настоящей инструкции случаев.

### **ПРЕДУПРЕЖДЕНИЕ**

Не допускайте попадания в принтер волос, одежды и украшений.

## СООБЩЕНИЯ ОБ ОШИБКАХ

В следующей таблице приведены сообщения об ошибках, генерируемых журнальным принтером и отображаемых на панели оператора системой отчетов об ошибках банкомата.

Ññàùàíëà íà òòååëà	Ííëíàíëà íàëíïòààíííðè	Äàëüøåå
Мало бумаги	Отдающий рулон бумаги почти закончился.	<a href="#">Добавьте новый</a> отдающий рулон бумаги.
Нет бумаги	Бумага в отдающем рулоне почти закончилась, ИЛИ закончился счетчик предупреждения о малом количестве бумаги.	<a href="#">Добавьте новый</a> отдающий рулон бумаги.
Бумага не загружена	Бумага была загружена неправильно.	<a href="#">Повторите</a> загрузку бумаги.
Принтер не наматывает	Бумага не наматывается на принимающий рулон.	<a href="#">Повторите</a> загрузку бумаги.
Заедание механизма печати	Замятие бумаги в механизме печати.	<a href="#">Устраните замятие</a> и повторите загрузку бумаги.
Принтер открыт	Механизм печати открыт.	Закройте механизм печати, нажав на зеленую область.
Принтер отсоединен	Кабель питания и/или USB-кабель принтера подключены неправильно.	Вызовите инженера отдела технического обслуживания.

Подробную информацию о системе отчетов об ошибках см. в издании *Инструкции по управлению банкоматом и отчету об ошибках* ([B006-6430](#)).

## НАПОЛНЕНИЕ

Используемые в принтере расходные материалы должны соответствовать техническим характеристикам, указанным в издании NCR *Расходные материалы для самообслуживания* ([B006-4992](#)). В издании также содержатся сведения о заказе расходных материалов для банкомата, которые следует приобретать в NCR Systemedia.

**Примечание:** Журнальный принтер должен заполняться только термографической бумагой, в противном случае печать осуществляться не будет. Термографическая бумага отличается от нетермографической бумаги блестящим покрытием на одной стороне, на котором остается след, если его поцарапать, например, ногтем. Она также тоньше и примерно на **3 мм** (0,12 дюйма) уже нетермографической бумаги.

Наполнение журнальной бумагой должно производиться регулярно, а также при отображении на панели оператора следующих сообщений об ошибках:

- Мало бумаги
- Нет бумаги
- Бумага не загружена
- Принтер не наматывает.

## Замена бумаги

Для замены бумаги в принтере выполните следующие действия:

1. Обеспечьте доступ к модулю в соответствии с вашим изданием обзора банкомата. Войдите в **режим администратора**.
2. Если на отдающем рулоне осталась бумага, нажмите кнопку подачи бумаги, чтобы защитить напечатанный журнал, намотав несколько слоев чистой бумаги на принимающий рулон.



рисунок:  
кнопка подачи бумаги



3. Извлеките из принтера принимающий рулон. Шпиндель подпружинен, поэтому при извлечении рулон нужно будет наклонить. Если нужно, оторвите бумагу по зубчатому краю.

**Примечание:** Если извлечение принимающего рулона, на котором осуществлялась печать, затруднено, слегка поворачивайте его в направляющих бумаги, а потом попробуйте снова.

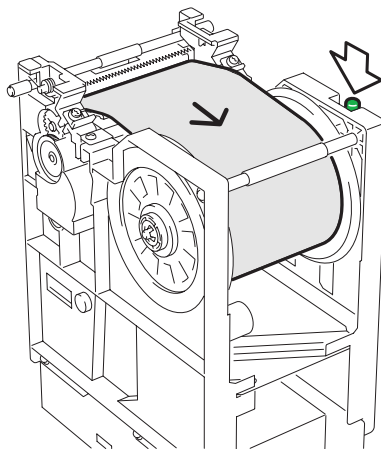
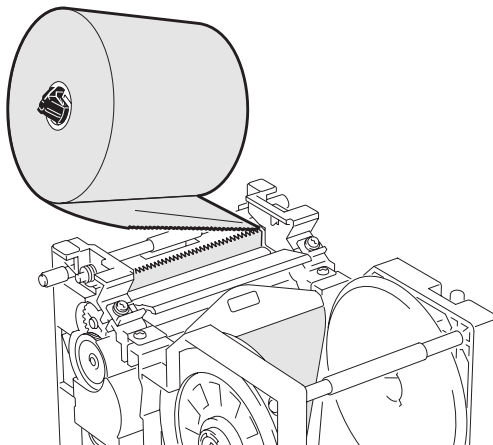

4. Выньте приемный шпиндель из рулона бумаги.

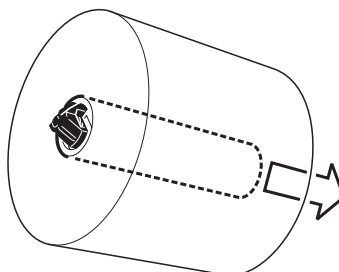

5. Откройте механизм печати, подняв два зеленых рычага блокировки.

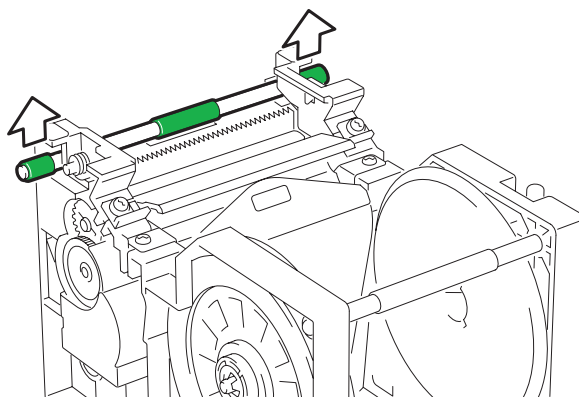

6. Выньте из принтера сердечник рулона бумаги и оставшуюся бумагу.

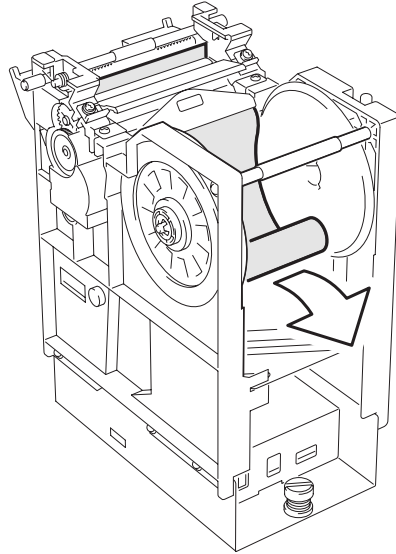

7. Снимите с нового журнального рулона достаточно бумаги, чтобы на нем не было следов клея или клейкой ленты, а также разрывов или складок. Оторвите край бумаги, чтобы остался чистый и ровный край.
8. Установите новый рулон в журнальный принтер. Он должен находиться в основании принтера. Бумага должна свободно подаваться вверх от того края рулона, который находится ближе всего к механизму печати.

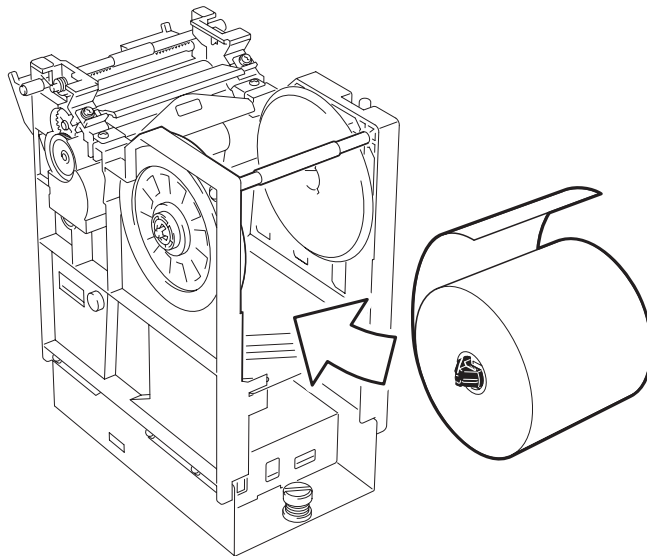

9. Поднимите крышку входа для бумаги и подавайте бумагу в механизм печати, пока ее край не покажется в выходной прорези.

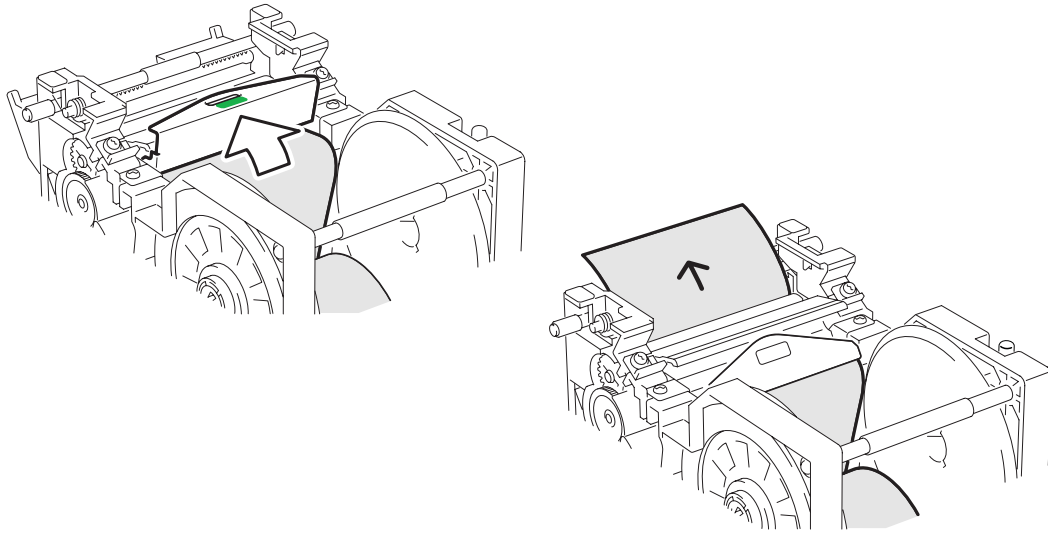

10. Протяните приблизительно **300 мм** (12 дюймов) бумаги через механизм, после чего загните край бумаги, чтобы остался чистый и ровный край.
11. Удерживайте приемный шпindel отдающего рулона так, чтобы черный край находился с той же стороны принтера, что и черная направляющая рулона. Вставьте сложенный край бумаги в прорезь приемного шпинделя принимающего рулона и оберните бумагу вокруг шпинделя два или три раза в указанном направлении. Следите, чтобы бумага находилась по центру шпинделя.

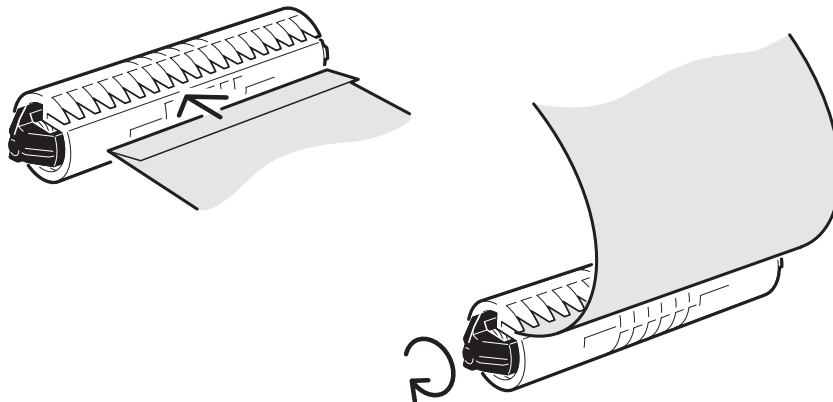

12. Убедитесь, что черный конец приемного шпинделя находится напротив черной направляющей рулона, нажмите на шпиндель принимающего рулона вниз, чтобы он встал на место между направляющими рулона (до щелчка). Если в начале шпиндель установлен под углом, его легче будет установить между направляющими рулона.

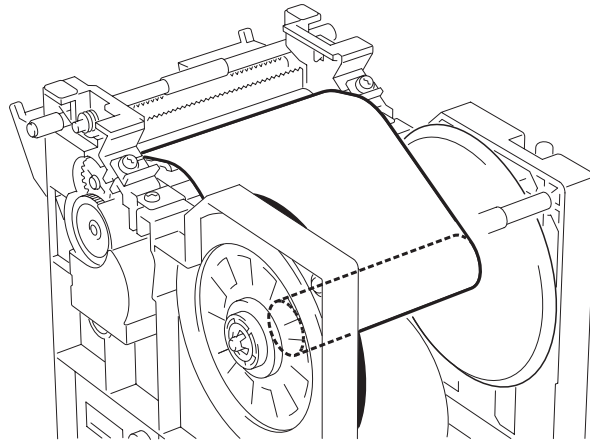

13. Закройте механизм печати. В качестве подтверждения наполнения будет напечатано изображение.

- Изображение Printer OK означает, что бумага была заменена правильно.



PRINTER OK

- Изображение принтера с вынутым сердечником бумаги означает, что:

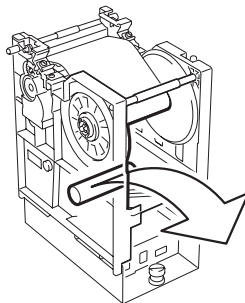

- В принтере остался пустой сердечник отдающего рулона. Извлеките его из-под нового рулона.
- Или, что на новом отдающем рулоне не достаточно бумаги, Поместите в принтер новый полный отдающий рулон.

- Если вовсе ничего не печатается, проверьте следующее:
    - Правильно ли загружена бумага? Печать может производиться только на одной стороне термографической бумаги, поэтому проверьте ориентацию отдающего рулона бумаги, как показано в шаге 7.
    - Вы пользуетесь термографической бумагой? Если была загружена бумага для матричных принтеров, принтер не сможет печатать. Одна сторона термографической бумаги имеет блестящее покрытие. Она также тоньше и примерно на **3 мм** (0,12 дюйма) уже бумаги для матричных принтеров, а также оставляет следы, если царапать блестящую поверхность.
14. Как только будет напечатан рисунок Printer OK, нажмите кнопку подачи, чтобы бумага наматывалась, пока не исчезнет вся слабина, а рисунок не наматается на принимающий рулон.

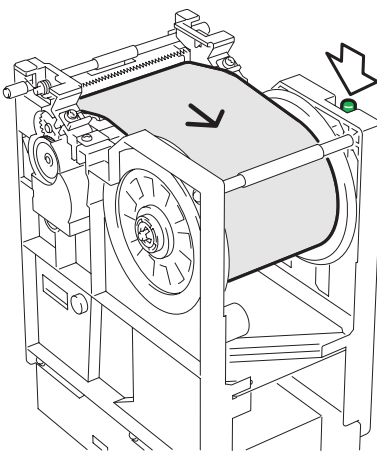

15. Убедитесь, что рулон бумаги находится по центру приемного шпинделя отдающего рулона. Иначе он может смяться о направляющие рулона и вызвать замятие. Если это не так, откройте механизм печати, подняв два зеленых рычага блокировки, и расположите бумагу по центру между направляющими. Закройте механизм печати. Снова должен напечататься рисунок Printer OK.
16. Вставьте принтер обратно в банкомат до щелчка.
17. Действуйте согласно установленному порядку действий, чтобы указать, что в журнальном принтере заменена бумага.
18. Если банкомат не оснащен заказываемой отдельно функцией автоматического режима администратора, нажмите переключатель на панели оператора, чтобы перевести его в **обычный** режим.
19. Закройте и запирайте корпус банкомата.

## УСТРАНЕНИЕ ЗАМЯТИЯ

При замятии в журнальном принтере на панели оператора отобразятся следующие сообщения об ошибках:

- [Заедание механизма принтера](#)
- [Принтер не наматывает.](#)

### Как устранить замятие журнала

Для устранения замятия в журнальном принтере выполните следующие действия:

1. Обеспечьте доступ к модулю в соответствии с вашим изданием обзора банкомата. Войдите в **режим администратора**.
2. Откройте механизм печати, подняв два зеленых рычага блокировки.

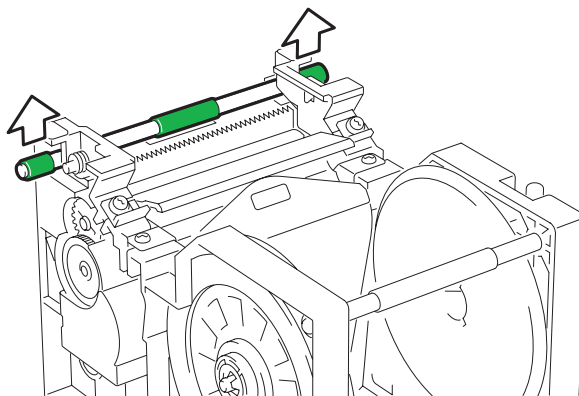

3. Если рулон журнала не разорван, переходите к [шагу 7](#) этого раздела. Если рулон журнала разорван, извлеките из механизма печати всю разорванную бумагу. Если на бумаге что-то напечатано, сохраните это на принимающем рулоне.

### ВНИМАНИЕ

Будьте осторожны, устраняя замятия в механизме печати, так как зубчатый край острый.

4. Извлеките из принтера принимающий рулон. Шпиндель подпружинен, поэтому при извлечении рулон нужно будет наклонить.

**Примечание:** Если извлечение рулона затруднено, слегка поворачивайте его в направляющих бумаги, а потом попробуйте снова.

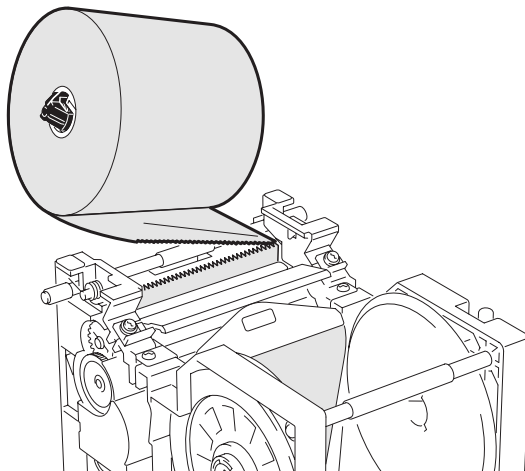

5. Выньте приемный шпиндель из рулона бумаги и сохраните его.

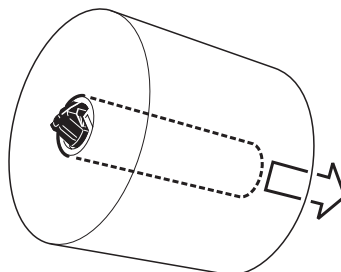

6. Повторно загрузите бумагу согласно инструкциям [шага 9](#) раздела о замене бумаги.

7. Если бумага не порвана, убедитесь в правильности размещения отдающего рулона. Он должен находиться в основании принтера. Бумага должна свободно подаваться вверх от того края рулона, который находится ближе всего к механизму печати.

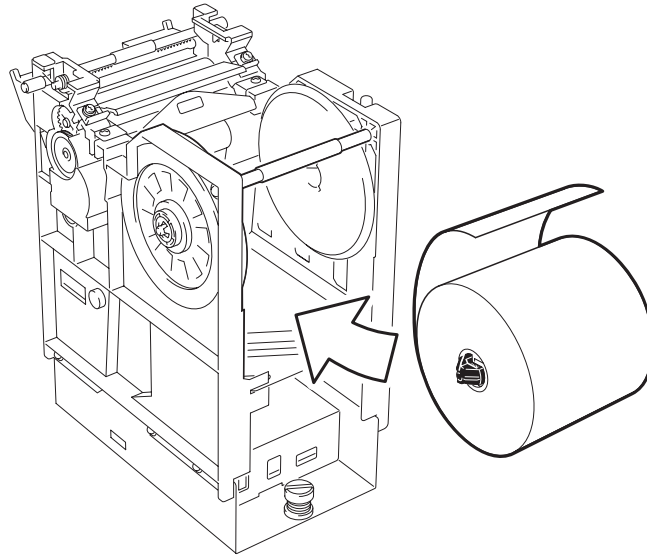

8. Убедитесь в ровности наматывания бумаги на принимающем рулоне и отсутствии замятий на направляющих рулона. Если бумагу не удастся разместить по центру между направляющими, извлеките и повторно загрузите рулон журнала, как описано в разделе [Наполнение](#).
9. Закройте механизм печати. Должен напечататься [рисунок](#) Printer OK.
10. Нажмите и держите кнопку подачи бумаги, пока бумага не распрямится и не начнет подаваться без проблем.

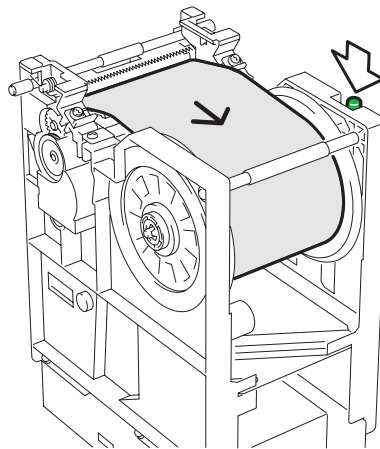

11. Вставьте принтер обратно в банкомат до щелчка.



12. Действуйте согласно установленному порядку действий, чтобы указать, что в журнальном принтере заменена бумага.
13. Если банкомат не оснащен заказываемой отдельно функцией автоматического режима администратора, нажмите переключатель на панели оператора, чтобы перевести его в **обычный** режим.
14. Закройте и запирайте корпус банкомата.





Чтобы помочь компании NCR поддерживать высокое качество ее публикаций, отправьте комментарии относительно точности, ясности, полезности, удобства поиска информации, организации и ценности этой книги.

Адрес для отправки корреспонденции:

**Почтовый адрес:**

NCR Financial Solutions Group Ltd  
Information Solutions  
Kingsway West  
Dundee  
Scotland  
DD2 3XX

**Электронная почта:**

[userfeedback@exchange.scotland.ncr.com](mailto:userfeedback@exchange.scotland.ncr.com)