



**NCR**

Встроенное моторизованное устройство  
чтения/записи карт  
Инструкции по эксплуатации

---

Описанный в данной книге продукт является лицензионным продуктом корпорации NCR.

NCR и Personas являются торговыми марками корпорации NCR.

Другие наименования, упомянутые в данном издании, могут являться торговыми марками или зарегистрированными торговыми марками соответствующих компаний и признаются таковыми здесь и далее.

Корпорация NCR стремится повышать качество продукции по мере появления новых технологий, компонентов, программного обеспечения и встроенных программ. Поэтому корпорация NCR может изменять технические характеристики без предварительного уведомления.

Все описанные здесь возможности, функции и операции могут предлагаться NCR не во всех странах мира. В некоторых случаях на фотографиях изображены прототипы оборудования. Прежде чем использовать данный документ, рекомендуется обратиться к представителю NCR или в офис NCR для получения информации о применимости документа и его соответствии действительным характеристикам.

© 2007, 2008

Корпорация NCR, г. Дейтон, штат Огайо, США

<http://www.ncr.com>

Все права защищены.

# *Инструкции по эксплуатации встроенного моторизованного устройства чтения/записи карт компании NCR*

ВВЕДЕНИЕ .....	1
Содержание настоящей инструкции .....	1
Об устройстве чтения/записи карт .....	2
Варианты .....	2
Меры предосторожности .....	3
СООБЩЕНИЯ ОБ ОШИБКАХ .....	4
ОСВОБОЖДЕНИЕ .....	5
Освобождение лотка для изъятых карт .....	5
Стандартный лоток для изъятых карт .....	5
Запираемый лоток для изъятых карт .....	6
УСТРАНЕНИЕ ЗАМЯТИЯ .....	9
Устранение застреваний в моторизованном устройстве чтения карт .....	9
ОЧИСТКА .....	10



# *Инструкции по эксплуатации встроенного моторизованного устройства чтения/записи карт компании NCR*

## **ВВЕДЕНИЕ**

Настоящая инструкция описывает действия оператора при проведении сервисного обслуживания первого уровня встроенного моторизованного устройства чтения/записи карт компании NCR с USB-интерфейсом (IMCRW).

## **Содержание настоящей инструкции**

Книга состоит из следующих основных разделов:

- [О модуле](#)  
Обзор работы устройства чтения карт, включая доступные основные [варианты](#). В инструкцию включена некоторая общая [информация о безопасности](#), которой необходимо следовать при выполнении сервисного обслуживания первого уровня.
- [Сообщения об ошибках](#)  
Содержит таблицу возможных сообщений об ошибках, отображаемую на панели оператора и соответствующие действия по их устранению.
- [Освобождение](#)  
Включает пошаговые инструкции по освобождению лотков для изъятых карт.
- [Устранение замятия](#)  
Приводятся пошаговые инструкции/процедуры по устранению замятий.
- [Очистка](#)  
Приводятся инструкции по очистке устройства чтения карт.

Для устройства чтения карт задачи по наполнению, а также поиску и устранению неисправностей не требуются.

## Об устройстве чтения/записи карт

Встроенное моторизованное устройство чтения/записи карт NCR (IMCRW) разработано для считывания сведений о счете клиента, записанных на магнитной полосе или смарт-чипе карты клиента. Устройство также записывает обновленные сведения на магнитную полосу после выполнения транзакции. При использовании функции CROPF (возврата карты при сбое питания) устройство чтения карт может возвращать карту клиенту в случае сбоя питания, а если карта не забирается клиентом, то она втягивается обратно и помещается в лоток для изъятых карт.

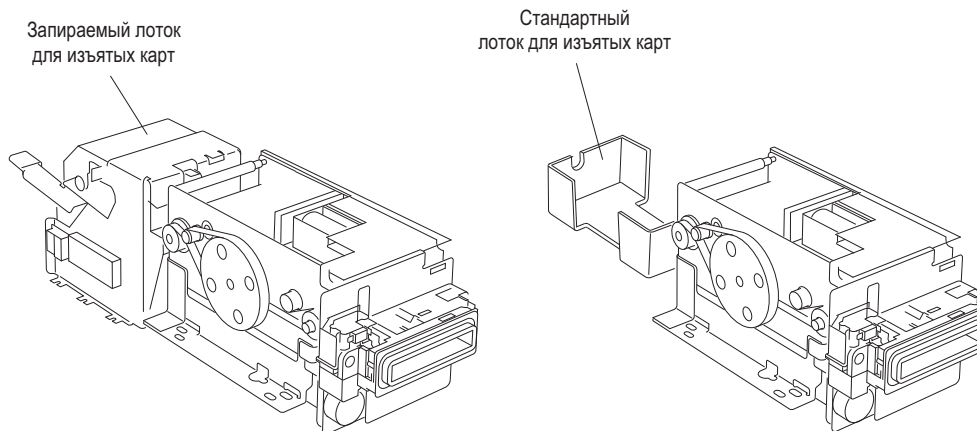

## Варианты

Доступные варианты для устройства чтения карт – это лотки для изъятых карт:

**Стандартный лоток для изъятых карт** Стандартный лоток – это несъемный устанавливаемый в модуле лоток «открытого» типа.

**Запираемый лоток для изъятых карт** Запираемый лоток – это съемный лоток надежного «закрытого» типа, закрепляемый в модуле фиксатором. Лоток опечатывается пломбой и/или запирается замком. Чтобы отпереть замок и открыть лоток, необходимо сначала снять пломбу. При возникновении необходимости освобождения лотка на панели оператора появится сообщение об ошибке.

## **Меры предосторожности**

Опасность повреждения оборудования и травм можно уменьшить, строго соблюдая следующие меры предосторожности при выполнении сервисного обслуживания первого уровня на встроенном моторизованном устройстве чтения/записи карт NCR.

### **ВНИМАНИЕ**

Не вставляйте в модуль инструменты, ручки или другие приспособления, за исключением указанных в настоящей инструкции случаев. Не допускайте попадания в механизм волос, одежды и украшений.

## **СООБЩЕНИЯ ОБ ОШИБКАХ**

В следующей таблице приведены сообщения об ошибках, выдаваемые устройством чтения карт и отображаемые на панели оператора системой отчетов об ошибках банкомата.

<b>Сообщение об ошибке</b>	<b>Описание неисправности</b>	<b>Действие</b>
Лоток изъятия заполнен или почти заполнен	Карты были изъяты и помещены в лоток для изъятых карт.	<a href="#">Опорожните</a> лоток изъятия.
Лоток изъятия извлечен	Лоток изъятия установлен неправильно.	Извлеките лоток изъятия и <a href="#">установите</a> его правильно.
Замятие карты	Путь карты перекрывается заматой картой или другим посторонним объектом.	<a href="#">Устраните</a> заматие.
Несанкционированный ввод клиентом	Внутренняя часть модуля приема устройства чтения карт перекрывается заматой картой или другим посторонним объектом.	<a href="#">Устраните</a> заматие.
Заедание заслонки	Заслонка устройства чтения карт перекрывается заматой картой или другим посторонним объектом.	<a href="#">Устраните</a> заматие.
Скоро/сейчас сбой головки считывания	Головка считывания загрязнена.	<a href="#">Очистите</a> головки считывания устройства чтения карт.
Скоро/сейчас сбой головки записи	Головка записи загрязнена.	<a href="#">Очистите</a> головки считывания устройства чтения карт.
Недопустимая карта	Последовательные отчеты о недействительных картах, вызванные, возможно, загрязнением считывающей головки или пути носителя.	<a href="#">Очистите</a> головки считывания устройства чтения карт.
Устройство отсоединено	Неправильно подсоединен USB-кабель устройства чтения карт или кабель питания.	Обратитесь к инженеру по эксплуатации.

Подробную информацию о системе отчетов об ошибках см. в *Инструкции по управлению банкоматом и отчету об ошибках* ([B006-6430](#)).



---

## ОСВОБОЖДЕНИЕ

Изъятые карты направляются в лоток для изъятых карт, расположенный в задней части устройства чтения карт. Существует два типа лотков для изъятых карт: стандартный и запираемый. Освобождение обоих лотков должно проводиться регулярно.

Если лоток для изъятых карт (только запираемый) необходимо освободить, то на панели оператора появляется следующее сообщение об ошибке:

- Лоток изъятия почти заполнен.
- Лоток изъятия заполнен.

### Освобождение лотка для изъятых карт

Процедура извлечения изъятых карт зависит от типа лотка для изъятых карт, установленного в банкомате:

- [Стандартный](#)
- [Запираемый](#)

#### Стандартный лоток для изъятых карт

Для освобождения стандартного лотка для изъятых карт выполните следующие действия.

1. Обеспечьте доступ к модулю в соответствии с вашим изданием обзора банкомата. Войдите в **режим администратора**.
2. Извлеките карты из лотка для изъятых карт, который находится за устройством чтения карт.

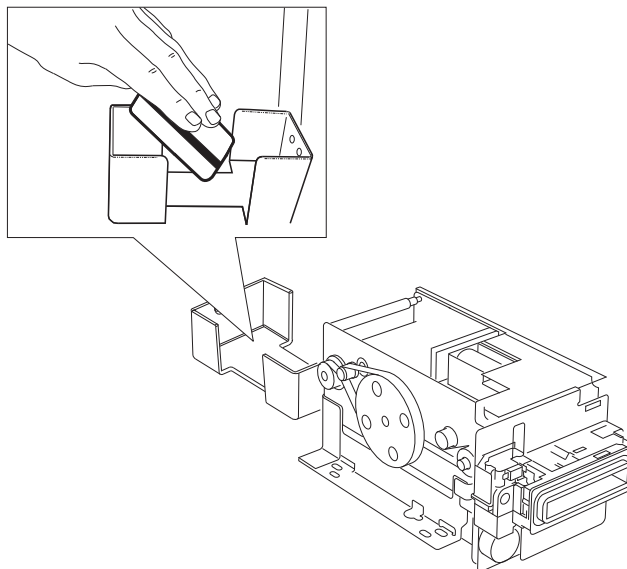

## **Инструкции по эксплуатации встроенного моторизованного устройства чтения/записи карт компании NCR**

3. Задвиньте устройство чтения карт обратно в банкомат.
4. Следуйте установленному порядку действий для подтверждения освобождения контейнера для изъятых карт.
5. Переведите банкомат обратно в **обычный режим**, после чего закройте и запирайте корпус банкомата.

### **Запираемый лоток для изъятых карт**

Для освобождения запираемого лотка для изъятых карт выполните следующие действия:

1. Обеспечьте доступ к модулю в соответствии с вашим изданием обзора банкомата. Войдите в **режим администратора**.
2. Метод освобождения запираемого лотка зависит от типа банкомата: в нем может иметься лоток изъятия с подставкой и автоматической дверцей или лоток изъятия с креплением.

#### **Лоток изъятия с подставкой**

- a Извлеките стопор сбоку устройства чтения карт, чтобы освободить лоток изъятия. Он откинется вниз.

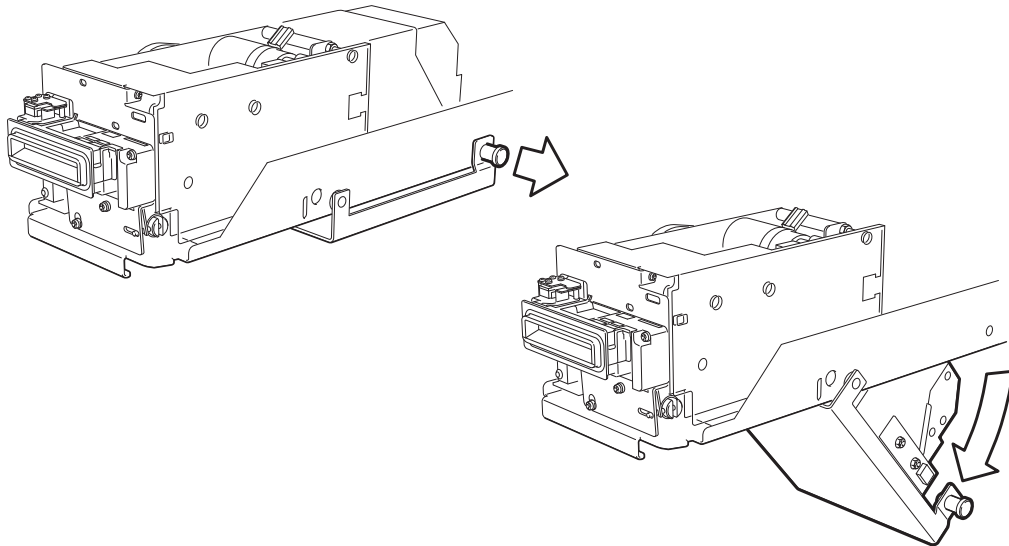

- b Нажмите на зеленый фиксатор на лотке изъятия, чтобы снять лоток с подставки.

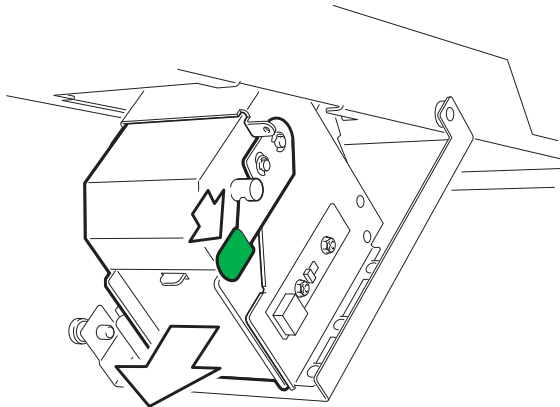

### **Лоток изъятия с креплением**

- a Нажмите вниз на фиксатор, находящийся на внутренней стороне крепления захвата для изъятых карт сзади устройства чтения карты, чтобы освободить запираемый лоток.
- b Вытяните лоток назад из крепления.

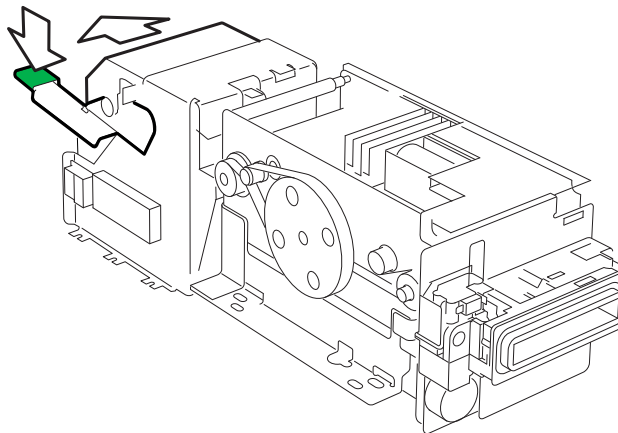

- 3. Если в соответствии с установленным порядком действий лоток для изъятых карт необходимо освобождать в закрытом положении, извлеките закрытый лоток и установите вместо него новый.

**Инструкции по эксплуатации встроенного моторизованного устройства чтения/записи карт компании NCR**

4. Для освобождения лотка снимите замок или пломбу сзади лотка для изъятых карт и снимите заднюю панель.

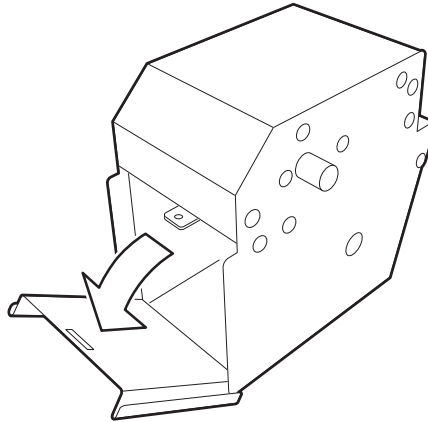

5. Извлеките изъятые карты. Осмотрите внутреннюю часть лотка для изъятых карт и извлеките застрявшие карты.
6. Установите заднюю панель обратно на лоток для изъятых карт. Убедитесь, что верхний край панели расположен под краем лотка. Установите на лоток замок или опломбируйте его.
7. Установите лоток изъятия обратно на подставку или в крепление устройства лотка изъятия и убедитесь, что лоток полностью вставлен в исходное положение, а фиксатор защелкнулся.
8. Если возможно, поднимите лоток изъятия вверх, пока он не будет зафиксирован под устройством чтения карт.
9. Задвиньте устройство чтения карт обратно в банкомат.
10. Следуйте установленному порядку действий для подтверждения освобождения лотка для изъятых карт.
11. Переведите банкомат обратно в **обычный режим**, после чего закройте и запирайте корпус банкомата.

## УСТРАНЕНИЕ ЗАМЯТИЯ

При замятии в устройстве чтения карт на панели оператора будут отображаться следующие сообщения об ошибках:

- Замятие карты
- Заедание заслонки
- Несанкционированный ввод клиентом.

Карта может застрять в любой части конвейера: от лицевой панели банкомата (когда видимая снаружи часть карты слишком маленькая, чтобы взяться за нее и вытащить) до последнего ролика, на пути к лотку для изъятых карт.

### Устранение застреваний в моторизованном устройстве чтения карт

Для устранения замятия выполните следующие действия.

1. Обеспечьте доступ к модулю в соответствии с вашим изданием обзора банкомата. Войдите в **режим администратора**.
2. Осмотрите устройство чтения карт, чтобы найти место застревания.
3. Если карта застряла в заслонке или в конвейере, проверните большой шкив по часовой стрелке, чтобы карта переместилась по конвейеру в обратном направлении и попала в лоток для изъятых карт. Если застрявшую карту невозможно извлечь, обратитесь в службу поддержки или к инженеру отдела технического обслуживания.

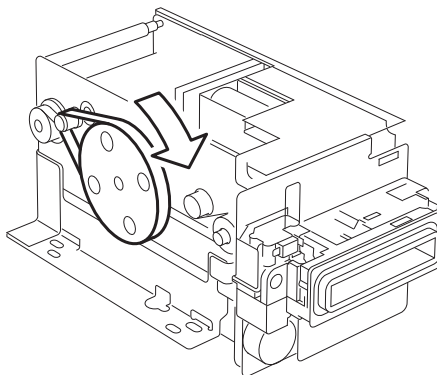

4. Задвиньте устройство чтения карт обратно в банкомат.
5. Следуйте установленному порядку действий для подтверждения выполнения ремонта устройства чтения карты без его замены.
6. Переведите банкомат обратно в **обычный режим**, после чего закройте и запирайте корпус банкомата.

## **ОЧИСТКА**

Рекомендуется еженедельно выполнять очистку магнитных головок устройства чтения карт. Для этого необходима чистящая карта (номер детали NCR 998-0052929 или аналогичная).

Необходимые для очистки средства можно приобрести у NCR Systemedia. Контактную информацию и номера деталей см. в издании NCR *Расходные материалы для самообслуживания* ([B006-4992](#)).

Для очистки головок выполните следующие действия:

1. Откройте банкомат. Войдите в **режим администратора**.
2. Для получения инструкций по запуску системного приложения следуйте установленному порядку действий.
3. В главном меню системного приложения выберите опцию **Обслуживание**.
4. Для запуска опции обслуживания MCRW в меню Maintenance (Обслуживание) выберите опцию MCRW.
5. Выберите опцию **Проверка цикла очистки**.
6. Появится запрос на установку чистящей карты. Вставьте карту для начала цикла очистки.
7. По завершении цикла появится запрос на извлечение чистящей карты. Если карта не извлекается, она изымается.
8. Если используемое устройство чтения карт поддерживает смарт-карты, необходимо также выбрать параметр **Проверка цикла очистки смарт-карты** и повторить шаги 6 и 7.
9. В главном меню выберите **Выход** для возврата к запущенному ранее программному обеспечению.
10. Переведите банкомат обратно в **обычный режим**, после чего закройте и запирайте корпус банкомата.



Чтобы помочь компании NCR поддерживать высокое качество ее публикаций, отправьте комментарии относительно точности, ясности, полезности, удобства поиска информации, организации и ценности этой книги.

Адрес для отправки корреспонденции:

**Почтовый адрес:**

NCR Financial Solutions Group Ltd  
Information Solutions  
Kingsway West  
Dundee  
Scotland  
DD2 3XX

**Электронная почта:**

[userfeedback@exchange.scotland.ncr.com](mailto:userfeedback@exchange.scotland.ncr.com)